

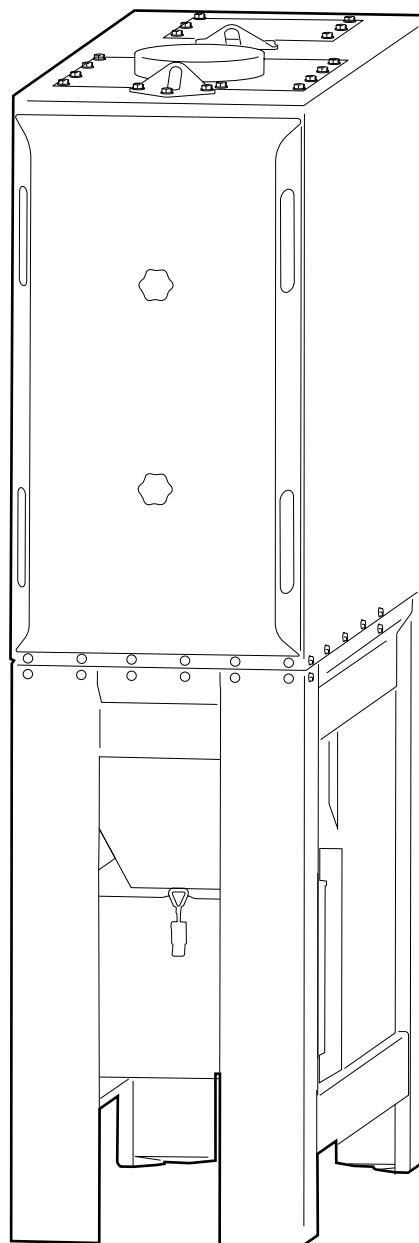

CFE

RECUBRIMIENTO PREVIO



1.1 Recubrimiento previo



Recuerde no realizar la limpieza con aire comprimido justo después de la realización del recubrimiento previo ya que, si lo hace, soltará la capa protectora.

El recubrimiento previo se puede encargar junto con el filtro de reemplazo.

Con el fin de obtener la máxima vida útil de los cartuchos del filtro, en la mayoría de los casos, deben estar tratados previamente. El tratamiento previo o el denominado recubrimiento previo consiste en partículas que se aplican al cartucho del filtro tal y como se indica a continuación:

1. Desconecte el recipiente de polvo y reparta el polvo por igual entre el número de módulos (1 kg/cartucho).
2. Encienda el ventilador a la máxima velocidad y aspire todo el polvo. Dispense el polvo en un flujo uniforme de modo que la velocidad de aspiración sea aproximadamente de 20 s/1 kg, consulte la ilustración.
3. El filtro ya está listo para su funcionamiento.

