



# ME

Extractor puntual para entornos de laboratorio con un diseño elegante y una caída de presión baja, líder en el mercado



**ATEX**  
COMPATIBLE

**FUMEX**  
PURE ADVANTAGE

**FUMEX ME, con su diseño óptimo, presenta muchas ventajas:**

- Caída de la presión baja, líder en el mercado
- Diseño de ahorro de energía
- Flexible y estable
- Regulador con cierre hermético
- Nivel de ruido bajo
- Riesgo bajo de ruido molesto
- Fácil de combinar con otros extractores del mismo sistema

## El diseño óptimo con caída de presión baja ofrece muchas ventajas

**FUMEX ME**, con su estructura de juntas de diseño único, combina la máxima flexibilidad con una caída de presión baja. ME es el extractor local óptimo para todo tipo de entornos de laboratorio, peluquerías y aplicaciones industriales más ligeras como, por ejemplo, la soldadura.

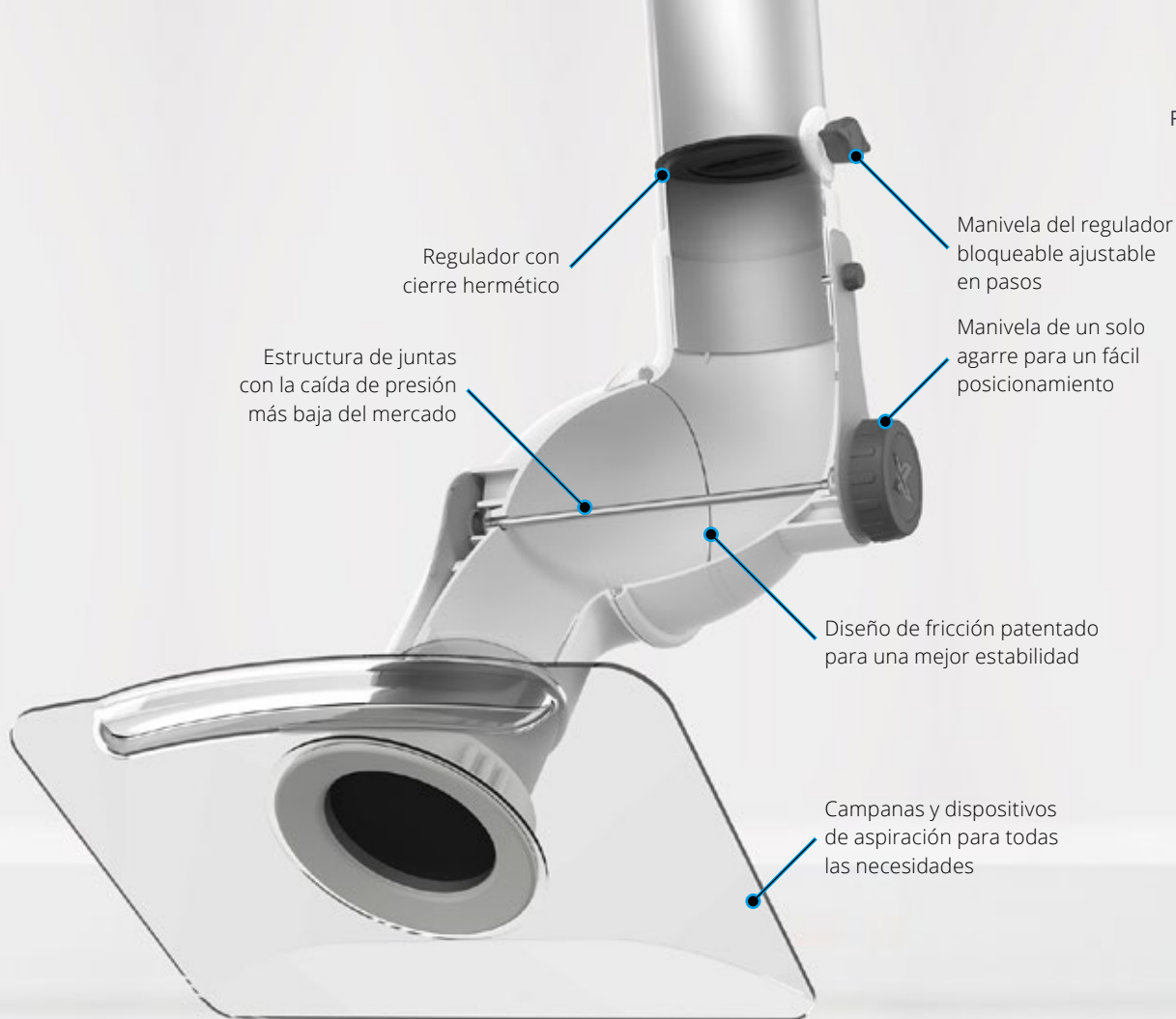

## Diseño muy bien pensado y probado para la mejor funcionalidad

### **Campanas y soportes**

La serie ME tiene una amplia gama de campanas y soportes. Esto ofrece una flexibilidad enorme en la forma en que se puede montar y utilizar el extractor local, independientemente de las condiciones de la habitación o de la naturaleza del trabajo.

### **Diseño de fricción patentado**

La estructura de fricción patentada de FUMEX ME proporciona un brazo con una posición estable y que desarrolla un funcionamiento suave y flexible, y una caída de presión baja, líder en el mercado.

### **Fácil de usar**

FUMEX ME siempre está a mano cuando lo necesita y, al mismo tiempo, es fácil de plegar del todo y de alejar del área de trabajo cuando este último así lo exige. El modelo, que se desarrolla y actualiza constantemente, lleva en el mercado mucho tiempo y se basa en componentes bien probados que perduran con el paso del tiempo.

# Un brazo. Todas las posibilidades.



## ME STD

Adecuado para la evacuación de la mayoría de los tipos de contaminantes transportados por el aire, por ejemplo, en laboratorios, escuelas, hospitales, la industrias farmacéuticas, peluquerías y aplicaciones industriales ligeras.

ME STD cuenta con juntas de polipropileno y tuberías de aluminio anodizado con paredes delgadas.

Está disponible en las dimensiones Ø50/75/100 mm.

## ME PP

Se utiliza principalmente para la evacuación de contaminantes muy corrosivos transportados por el aire en altas concentraciones, por ejemplo, en algunos laboratorios, las industrias farmacéuticas y químicas.

ME PP cuenta con juntas y tuberías de polipropileno. Todas las piezas metálicas que entran en contacto con la corriente de aire están hechas de acero inoxidable.

El soporte de techo MTI para ME PP está disponible con lacado epoxi interno para una mayor resistencia a la corrosión.

Está disponible en las dimensiones Ø75/100 mm.

Al decantarse por FUMEX ME, tiene la ocasión de encontrar la mejor combinación de accesorios para cada situación y crear el extractor local óptimo para la evacuación de gases y partículas nocivas transportadas por el aire.



## ME ESD



Adecuado para la evacuación de contaminantes transportados por el aire en entornos en los que se desea evitar el riesgo de formación de chispas y donde los productos deben contar con la certificación ESD para poder utilizarse, como la industria electrónica.

Las juntas de polipropileno conductor y las tuberías de polipropileno conductor (Ø75) o aluminio (Ø50) con cable de conexión a tierra cable, hacen que toda la extracción sea eléctricamente conductora.

ME ESD está homologado de conformidad con la norma EN 61340-5-1.

Está disponible en las dimensiones Ø50/75 mm.

## ME ATEX



Adecuado para la evacuación de contaminantes transportados por el aire en entornos clasificados como ATEX, como laboratorios, las industrias químicas y petroquímicas, la distribución de gas, las industrias de pinturas y la farmacéuticas.

Juntas y tuberías en polipropileno conductor. Todas las piezas metálicas que están en contacto con la corriente de aire están hechas de acero inoxidable. Todas las piezas de soporte metálicas están pintadas con laca especial conductora. El producto cumple la Directiva ATEX 2014/34/UE categoría 2 para gases y polvo.

Está disponible en las dimensiones Ø75/100 mm.



## ¿Qué es lo que necesita?

Tres dimensiones y tres soportes estándar para diferentes necesidades y aplicaciones

FUMEX ME está disponible en las dimensiones  $\varnothing 50/75/100$  mm en longitudes entre 650-2650 mm, y de serie hay soportes para techo/pared/mesa; en este caso, los soportes de techo actúan como canal de aire de escape. ME responde a un abanico muy amplio de necesidades distintas, tanto en términos de uso como de instalación. Para instalaciones elegantes y funcionales, hay kits de extensión y placas de campana, así como una amplia gama de campanas y dispositivos de succión. El extractor local más completo del mercado.



### Recogida óptima

Con el fin de sacar el máximo partido del extractor local, es importante utilizar la flexibilidad del extractor de acercarse lo máximo posible a la contaminación, 2-3 veces el diámetro de la tubería del extractor local es un buen punto de referencia. En ese caso, el extractor local (cuando se utiliza el flujo de aire recomendado) mantiene una alta eficiencia, incluso cuando se generan perturbaciones en el entorno.

## Flujo de aire recomendado

### ME 50

Adecuado para entornos de trabajo y tareas que requieren flujos de aire relativamente pequeños.

Actividad	Flujo de aire recomendado	
Peluquerías	65 m <sup>3</sup> /h	18 l/s
Laboratorios	50-75 m <sup>3</sup> /h	15-21 l/s
Escuelas	50-75 m <sup>3</sup> /h	15-21 l/s

### ME 75

Una solución estándar adecuada para la gran mayoría de entornos de trabajo. Adecuado en aquellos casos en los que las necesidades varían.

Actividad	Flujo de aire recomendado	
Laboratorios	120-150 m <sup>3</sup> /h	33-42 l/s
Escuelas	120-150 m <sup>3</sup> /h	33-42 l/s

### ME 100

Adecuado para entornos de trabajo y tareas que requieren flujos de aire relativamente grandes.

Actividad	Flujo de aire recomendado	
Laboratorios	200-300 m <sup>3</sup> /h	55-80 l/s
Industria ligera	300 m <sup>3</sup> /h	80 l/s

## Caída de presión

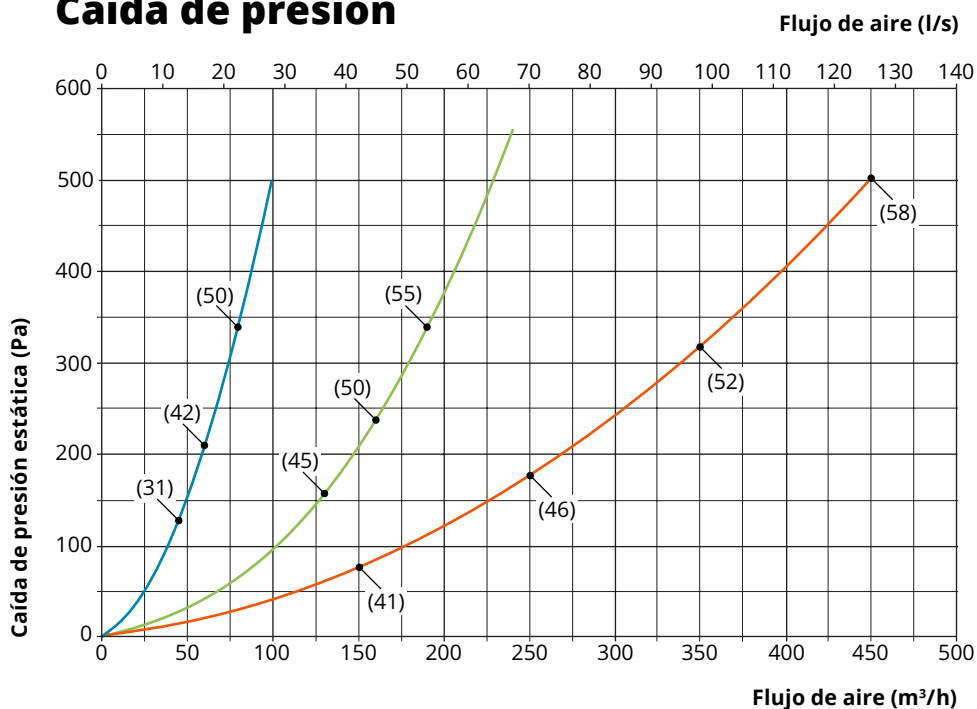

### Dimensión (Ø)

- ME-50
  - ME-75
  - ME-100
- (xx) db(A)

### Métodos de medición

La caída de presión estática se mide de conformidad con la norma ISO 5167-1. El nivel acústico se mide de conformidad con la norma ISO 3743.

Los datos acústicos que se presentan se refieren al nivel de presión acústica.

# Diseño y plano de dimensiones

## MET (Techo/Pared)

Con muelle mecánico interno o muelle de gas externo (según modelo), para montaje en el techo y en la pared. Soporte no incluido.

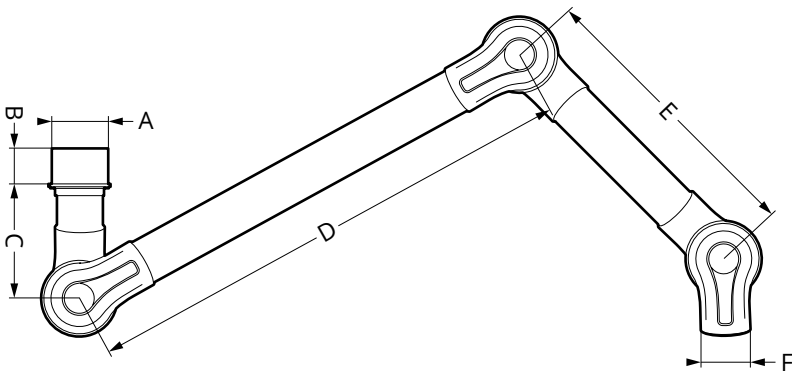

Artículo	Diseño				Dimensiones (mm)							Peso (kg)			
	STD	PP	ESD	ATEX	A	B	C	D	E	F	Longitud	STD	PP	ESD	ATEX
MET 650-50*	●		●		Ø98.5	80	250	300		Ø50	650	1,0		1,1	
MET 750-50*	●		●		Ø98.5	80	250	450		Ø50	750	1,1		1,2	
MET 1000-50	●		●		Ø98.5	80	250	400	300	Ø50	1000	1,5		1,6	
MET 1300-50	●		●		Ø98.5	80	250	550	450	Ø50	1300	1,6		1,8	
MET 1500-50	●		●		Ø98.5	80	250	750	450	Ø50	1500	1,9		1,9	
MET 1000-75	●	●	●	●	Ø98.5	80	250	400	300	Ø75	1000	2,1	1,8	2,3	2,3
MET 1300-75	●	●	●	●	Ø98.5	80	250	550	450	Ø75	1300	2,5	2,0	2,5	2,5
MET 1500-75	●	●	●	●	Ø98.5	80	250	750	450	Ø75	1500	2,7	2,2	2,7	2,7
MET 2000-75	●		●		Ø98.5	80	250	1000	650	Ø75	2000	3,2			
METS 1500-75**	●	●	●	●	Ø98.5	80	250	750	450	Ø75	1500	3,3	2,8	3,3	3,3
METS 2000-75**	●	●	●	●	Ø98.5	80	250	1000	650	Ø75	2000	3,7	3,0	3,7	3,7
MET 1150-100	●	●		●	Ø125	135	260	450	350	Ø100	1150	4,5	4,0		4,3
MET 1350-100	●	●		●	Ø125	135	260	550	450	Ø100	1350	4,7	4,2		4,6
MET 1650-100**	●	●		●	Ø125	135	260	750	550	Ø100	1650	5,8	5,0		5,4
MET 1900-100**	●	●		●	Ø125	135	260	1000	550	Ø100	1900	6,2	5,2		5,6
MET 2100-100***	●	●		●	Ø125	135	260	1000	750	Ø100	2100	6,8	5,7		6,2
MET 2650-100***	●	●		●	Ø125	135	260	1300	1000	Ø100	2650	7,6	6,2		6,7

\* Dos juntas.

\*\* Incluye un muelle de gas externo.

\*\*\* Incluye dos muelles de gas externos.

## MEB (Mesa)

Con muelle mecánico interno o muelle de gas externo (según modelo), para montaje en la mesa.

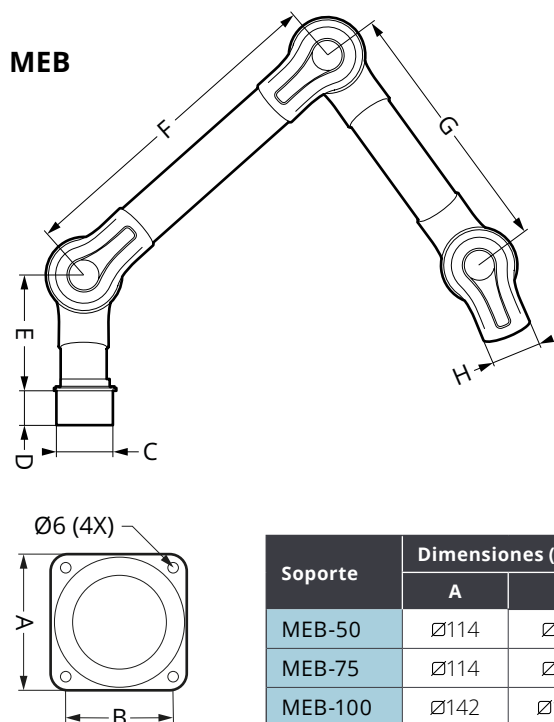

### MEBC 700-50ES

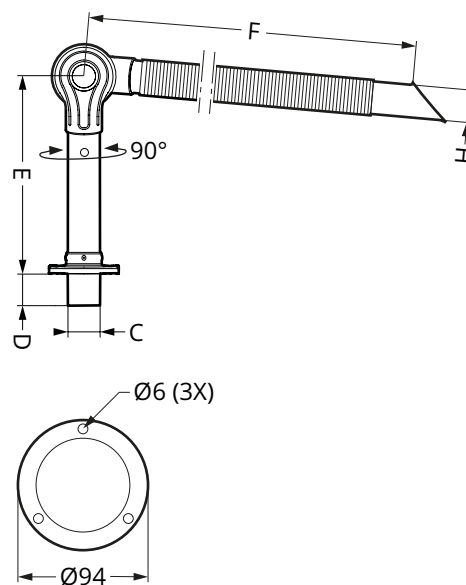

Artículo	Diseño				Dimensiones (mm)							Peso (kg)			
	STD	PP	ESD	ATEX	C	D	E	F	G	H	Longitud	STD	PP	ESD	ATEX
MEB 650-50*	●		●		Ø98.5	80	250	300		Ø50	650	1,0		1,1	
MEBC 700-50ES**	●		●		Ø52.5	60	335	600		Ø50	700			0,9	
MEB 750-50*	●		●		Ø98.5	80	250	450		Ø50	750	1,1		1,2	
MEB 1000-50	●		●		Ø98.5	80	250	400	300	Ø50	1000	1,5		1,6	
MEB 1300-50	●		●		Ø98.5	80	250	550	450	Ø50	1300	1,6		1,8	
MEB 1500-50	●		●		Ø98.5	80	250	750	450	Ø50	1500	1,9		1,9	
MEB 1000-75	●	●	●	●	Ø98.5	80	250	400	300	Ø75	1000	2,1	1,8	2,3	2,3
MEB 1300-75	●	●	●	●	Ø98.5	80	250	550	450	Ø75	1300	2,5	2,0	2,5	2,5
MEB 1500-75	●	●	●	●	Ø98.5	80	250	750	450	Ø75	1500	2,7	2,2	2,7	2,7
MEB 1150-100	●	●		●	Ø125	135	260	450	350	Ø100	1150	4,5	4,0		4,3
MEB 1350-100	●	●		●	Ø125	135	260	550	450	Ø100	1350	4,7	4,2		4,6
MEB 1650-100***	●	●		●	Ø125	135	260	750	550	Ø100	1650	5,8	5,0		5,4
MEB 1900-100***	●	●		●	Ø125	135	260	1000	550	Ø100	1900	6,2	5,2		5,6

\* Dos juntas.

\*\* Una junta con boquilla de aspiración flexible (MEFS 600-50ES) montada.

\*\*\* Incluye un muelle de gas externo.

## Soportes

Los soportes de techo y pared de FUMEX ME están diseñados para ofrecer la máxima estabilidad y, al mismo tiempo, un diseño elegante. Los perfiles especiales en aluminio anodizado extruido cuentan con un diseño cóncavo único especialmente adaptado para garantizar un funcionamiento perfecto y una instalación profesional. Sin empalmes independientemente de la longitud, y gran flexibilidad a la hora de personalizar. Los soportes están disponibles en diferentes versiones que se adaptan a todos los diseños de ME.

### Diseños

**Estándar:** Aluminio anodizado, piezas metálicas lacadas en polvo (blanco), conexión de canal de polipropileno.

**L (lacado externamente):** Piezas de aluminio y metálicas lacadas externamente (blancas), conexión de canal de polipropileno.

**IL (lacado interna/externamente para una mayor resistencia a la corrosión):** Piezas de aluminio y metálicas lacadas interna y externamente (blancas), conexión de canal de polipropileno. Longitud máxima: 1,25 m.

**ESD (ES):** Aluminio anodizado, piezas metálicas lacadas en polvo (blanco), conexión de canal de polipropileno conductor. Homologado de conformidad con la norma EN 61340-5-1.



**ATEX (EX):** Piezas de aluminio y metálicas lacadas con una laca especial conductora (negra), conexión de canal de polipropileno conductor. Cable de conexión a tierra para una toma de tierra segura. Cumple la Directiva ATEX 2014/34/UE categoría 2 para gases y polvo.

## Soporte de techo MTI

El soporte de techo actúa como un canal de aire de escape para evitar el costoso enrutamiento de canales externos y el hecho de tener que hacer orificios adicionales en el falso techo. Instalación sencilla, estable y elegante. Por encargo, MTI se puede entregar en longitudes superiores a 2 m.

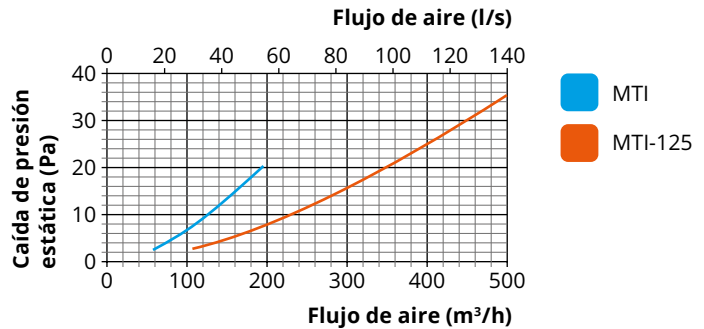
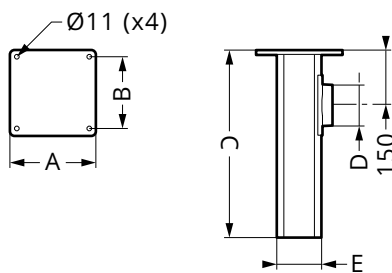

ME 50/75	Dimensiones (mm)					Peso (kg)			
	Artículo	A	B	C	D	E	STD	PP	ESD
MTI 250	Ø200	Ø180	250	Ø98,5	Ø107	2,3		2,3	2,5
MTI 500	Ø200	Ø180	500	Ø98,5	Ø107	3,0		3,0	3,2
MTI 750	Ø200	Ø180	750	Ø98,5	Ø107	3,6		3,6	3,8
MTI 1000	Ø200	Ø180	1000	Ø98,5	Ø107	4,2		4,2	4,4
MTI 1250	Ø200	Ø180	1250	Ø98,5	Ø107	5,0		5,0	5,2
MTI 1500	Ø200	Ø180	1500	Ø98,5	Ø107	5,6		5,6	5,8
MTI 1750	Ø200	Ø180	1750	Ø98,5	Ø107	6,4		6,4	6,6
MTI 2000	Ø200	Ø180	2000	Ø98,5	Ø107	7,0		7,0	7,2

ME 100	Dimensiones (mm)					Peso (kg)				
	Artículo	A	B	C	D	E	STD	PP	ESD	ATEX
MTI 500-125	Ø250	Ø220	500	Ø125	Ø134	4,5				4,7
MTI 750-125	Ø250	Ø220	750	Ø125	Ø134	6,7				6,9
MTI 1000-125	Ø250	Ø220	1000	Ø125	Ø134	7,7				7,9
MTI 1250-125	Ø250	Ø220	1250	Ø125	Ø134	8,3				8,5
MTI 1500-125	Ø250	Ø220	1500	Ø125	Ø134	9,7				9,9
MTI 1750-125	Ø250	Ø220	1750	Ø125	Ø134	10,6				10,9
MTI 2000-125	Ø250	Ø220	2000	Ø125	Ø134	11,6				11,9

## Soporte de techo **MTF**

Soporte de techo para el montaje a través de, por ejemplo, viguetas con conexión de canal en la parte superior. La placa de sujeción es ajustable en toda la longitud de la tubería de aluminio; además, si es necesario, el perfil de aluminio se puede cortar durante el montaje.

Artículo	Dimensiones (mm)				Peso (kg)			
	A	B	C	D	STD	PP	ESD	ATEX
<b>MTF 1000</b> (ME 50/75)	∅200	∅180	∅98,5	∅107	4,4		4,4	4,5
<b>MTF 1000-125</b> (ME 100)	∅250	∅220	∅125	∅134	6,4			6,5

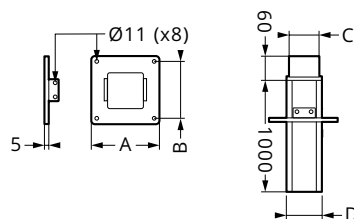

## Soporte mural **MVK**

El soporte mural se puede personalizar tanto en longitud horizontal como vertical al realizar el pedido.

Artículo	Dimensiones (mm)				Peso (kg)			
	A	B	C	D	STD	PP	ESD	ATEX
<b>MVK</b> (ME 50/75)	∅98,5	219	65	125	2,3		2,3	2,3
<b>MVK-125</b> (ME 100)	∅125	232	60	150	2,6			2,7

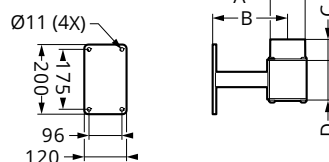

## Soporte para mesa flexible **MBF**

Soporte flexible para la conexión a la encimera de una mesa o a una estantería. Se entrega con dos abrazaderas. También está disponible en diseño ESD/ATEX (MBFE).

Artículo	Peso (kg)			
	STD	PP	ESD	ATEX
<b>MBF</b>	0,8		0,8	0,8
<b>MBFCES*</b>	0,8		0,8	

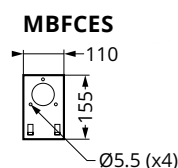
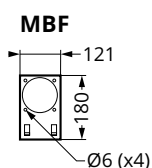

\* Adecuado solo para MEBC 700-50ES, consulte la tabla de los diseños en las página 11.

# Campanas y dispositivos de aspiración

## CAMPANA DOMO MEK

Adecuada para gases con una gran potencia de elevación y para cubrir total o parcialmente la fuente de contaminación sin obstruir la visibilidad. Rango de temp.: de -15 °C a +80 °C.

Modelo	Material	Color
STD:	PMMA (MEK 350/351) / PETG (MEK 500)	Transparente
PP:	PP	Transparente (MEK 350/351) Opaco (MEK 500)
ESD/ATEX:	PP (MEK 350/351) / PE (MEK 500)	Negro

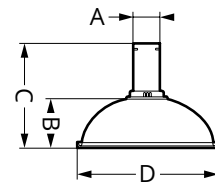

Artículo	Dimensiones (mm)				Peso (kg)			
	A	B	C	D	STD	PP	ESD	ATEX
MEK 350-50	Ø50	135	255	Ø350	0,5		0,6	
MEK 350-75	Ø75	120	255	Ø350	0,5	0,4	0,6	0,6
MEK 351-100	Ø100	110	295	Ø350	0,7	0,5		0,6
MEK 500-100	Ø100	180	360	Ø500	1,1	0,8		1,0

## CAMPANA PALA MESH

Adecuada para la colocación por encima de gases con una gran potencia de elevación o conectada a la superficie de trabajo si la contaminación tiene una potencia de elevación baja o carece de ella. Todo ello sin obstaculizar el trabajo. Rango de temp.: de -15 °C a +80 °C.

Modelo	Material	Color
STD:	PETG	Transparente

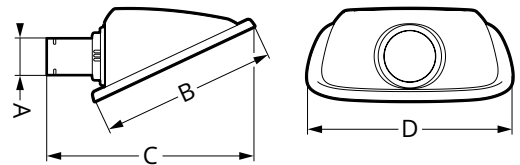

Artículo	Dimensiones (mm)				Peso (kg)			
	A	B	C	D	STD	PP	ESD	ATEX
MESH 350-50	Ø50	309	385	359	0,35			
MESH 350-75	Ø75	309	385	359	0,4			
MESH 500-100	Ø100	475	589	571	1,0			

## CAMPANA PLANA MEPH

Diseñada para maximizar el área de trabajo sin obstruir el objeto al usuario. La campana plana proporciona el mejor efecto de aspiración en mesas y trabajos de banco. Rango de temp.: de -15 °C a +80 °C.

Modelo	Material	Color
STD:	PETG	Transparente
PP:	PP	Opaco
ESD/ATEX:	PE (disipativo)	Negro

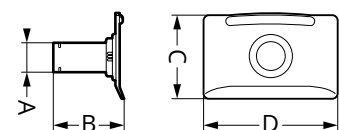

Artículo	Dimensiones (mm)				Peso (kg)			
	A	B	C	D	STD	PP	ESD	ATEX
MEPH 300-50	Ø50	150	195	300	0,3		0,3	
MEPH 300-75	Ø75	150	195	300	0,4	0,3	0,3	0,3
MEPH 375-100	Ø100	200	250	375	0,6	0,4		0,5

## CAMPANA METÁLICA MEM

Para trabajar en entornos más difíciles. Recogida de gases calientes, polvo y similares. Rango de temp.: de -15 °C a +80 °C.

Modelo	Material	Color
STD/PP:	Al	Blanco
ESD/ATEX:	Al	Negro

Artículo	Dimensiones (mm)				Peso (kg)			
	A	B	C	D	STD	PP	ESD	ATEX
MEM 250-50	Ø50	70	215	Ø250	0,3		0,3	
MEM 250-75	Ø75	70	215	Ø250	0,4	0,3	0,3	0,3
MEM 251-100	Ø100	90	260	Ø250	0,6			0,5

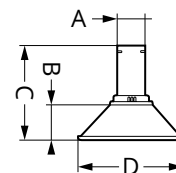

## BOQUILLA ASPIRACIÓN MES

Para entornos difíciles y para acercarse a la fuente de contaminación sin interferir en el trabajo. Rango de temp.: de -15 °C a +80 °C.

Modelo	Material	Color
STD:	Al	Ninguno
PP:	PP	Blanco
ESD/ATEX:	PE (disipativo)	Negro

Artículo	Dimensiones (mm)		Peso (kg)			
	A	B	STD	PP	ESD	ATEX
MES 300-50	Ø50	225	0,1		0,1	
MES 300-75	Ø75	225	0,2	0,1	0,1	0,1
MES 300-100	Ø100	225	0,3			

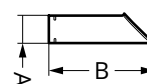

## BOQUILLA ASPIRACIÓN FLEXIBLE MEFS

Diseñada para maximizar la movilidad y la flexibilidad sin sacrificar la eficiencia. Rango de temp.: de -15 °C a +80 °C.

Modelo	Material	Color
ESD:	ABS/PS (disipativo)	Negro

Artículo	Dimensiones (mm)		Peso (kg)			
	A	B	STD	PP	ESD	ATEX
MEFS 600-50ES	Ø50	600			0,4	
MEFS 600-75ES	Ø75	600			0,5	

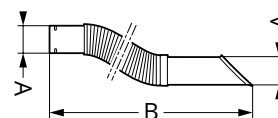

# Accesorios



## PULSADOR **ME S**

Pulsador para controlar el ventilador o el regulador. Incluido el cableado.



## LUZ DE TRABAJO **ME LS**

Luz de trabajo (led). Atenuable con posicionamiento ajustable. Pulsador integrado con indicación led para el control del ventilador o del regulador. Incluido el cableado. Fuente de alimentación a través de un transformador o controlador independiente.

### Datos técnicos - LED

Potencia: ..... 5 W  
 Flujo de iluminación:..... 500 lm\*  
 Intercambio de luz: ..... 110 lm/W  
 Temperatura de color:... 4000 K

\* Atenuable 100 - >10 %



## FUENTE DE ALIMENTACIÓN **ST 24**

Fuente de alimentación para led.

### Datos técnicos - ST 24

Tensión primaria: ..... 100-240 VCA  
 Tensión secundaria:..... 24 VCC  
 Frecuencia: ..... 50/60 Hz  
 Corriente de salida:..... 340 mA  
 Potencia: ..... 8,16 W

## Fuente de alimentación y control

Para ME S/LS, se requiere una fuente de alimentación y un control independientes. Puede alimentarse y controlarse mediante los controladores **S200/24 / S400 / S600** de Fumex.

Si solo se utiliza iluminación led, también se puede suministrar a través de la fuente de alimentación **ST 24**.

Consulte a su distribuidor o directamente a Fumex y encuentre la solución óptima.

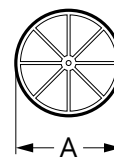

### REJILLA PROTECTORA **MESG**

Parrilla protectora en chapa de acero inoxidable (EN 1.4436, AISI/UNS 316) para evitar la aspiración de objetos en el sistema. Montada en juntas. Rango de temp.: de -15 °C a +80 °C.

Artículo	Dimensiones (mm)			Diseño			
	A	STD	PP	ESD	ATEX		
MESG-50	Ø90	●	●	●	●		
MESG-75	Ø113.5	●	●	●	●		
MESG-100	Ø163	●	●	●	●		

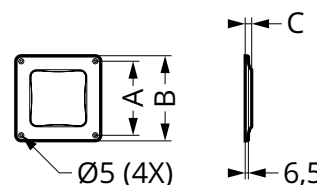

### PLACA EMBELLECEDORA **MCT**

Placa cobertora de polipropileno para una instalación elegante; se usa junto con el soporte de techo MTI para estabilizar y para cubrir el paso en falsos techos.

Artículo	Dimensiones (mm)			Diseño			
	A	B	C	STD	PP	ESD	ATEX
MCT	Ø148	Ø170	13	●	●	●	●
MCT-125	Ø188	Ø212	15	●	●	●	●

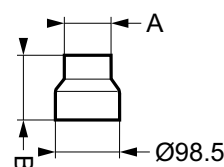

### MANGUITO REDUCTOR **MRM\***

Reducción de polipropileno, fijación estándar adecuada Ø98,5 mm, para reducir hasta Ø50/75 mm.

\* Adecuado solo para ME 50/75.

Artículo	Dimensiones (mm)		Diseño			
	A	B	STD	PP	ESD	ATEX
MRM 100-50	Ø50	90	●	●	●	●
MRM 100-75	Ø75	60	●	●	●	●

# Soporte para la proyección

## Alcance

A la altura de montaje recomendada.

ME 50/75	1000	1300	1500	2000
Radio de trabajo (mm)	800	1050	1200	1650

ME 100	1150	1350	1650	1900	2100	2650
Radio de trabajo (mm)	1000	1150	1450	1700	1900	2450

Diseño			Altura de montaje recomendada (mm)	Colocación lateral recomendada (mm)
Ø50	Ø75	Ø100		
MET 1000	MET 1000		1900	350
		MET 1150	1900	450
MET 1300	MET 1300	MET 1350	2100	550
MET 1500	MET 1500	MET 1650	2200	650
	MET 2000	MET 1900	2400	750
		MET 2100	2400	800
		MET 2650	2400	1000

## Altura de montaje\* y colocación lateral

Para optimizar el alcance del extractor, se recomiendan las siguientes alturas de montaje y colocación lateral en relación con el lugar de trabajo.

\* Basado en una altura de trabajo de 900 mm.

## Límites de temperatura

STD/PP/ESD

EX (ATEX)

Temperatura de funcionamiento: ..... De 5 °C a 80 °C ..... De 5 °C a 60 °C  
 Temperatura ambiente: ..... De 10 °C a 40 °C ..... De 10 °C a 40 °C  
 Temperatura de transporte y almacenamiento: ..... De -25 °C a 80 °C ..... De -25 °C a 60 °C

## Design tool y planos en CAD

El soporte para diseñar sus instalaciones está disponible en [www.fumex.com](http://www.fumex.com). Allí encontrará nuestro configurador del alcance (Design tool) y planos en CAD para descargar.

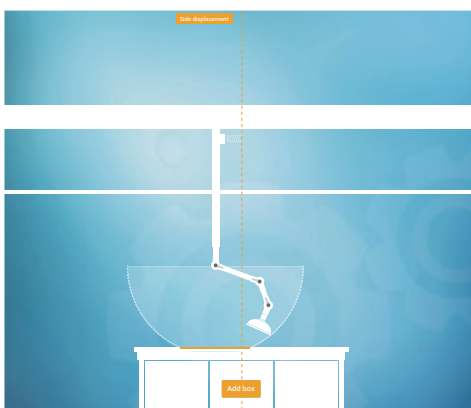

EXTRACTORES LOCALES · EXTRACTORES DE GASES DE ESCAPE · VENTILADORES · FILTROS · CORTINAS · UNIDADES DE CONTROL

**FUMEX**